

Losas Postensadas para edificación

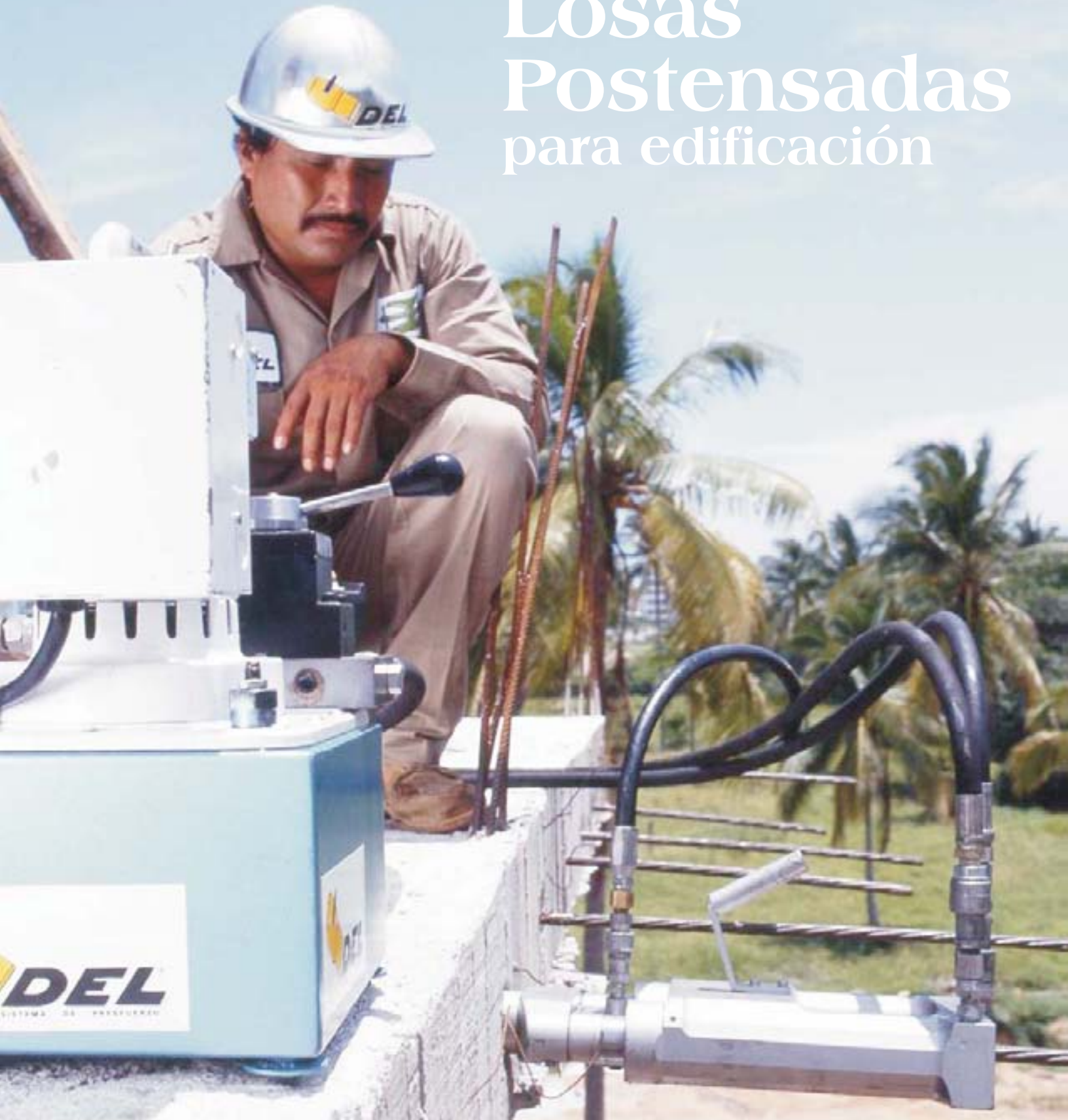

MEXPRESA

VENTAJAS DEL SISTEMA DE LOSAS POSTENSADAS

Sistema tradicional en Concreto Reforzado

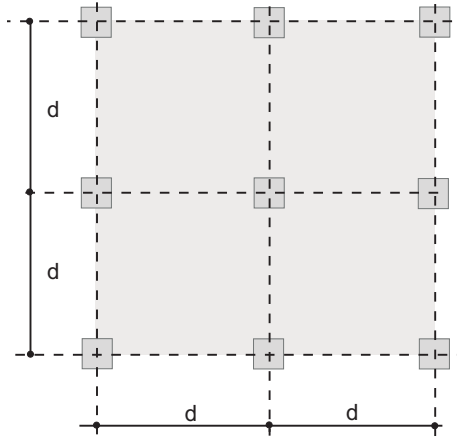

Menor espaciamiento de columnas

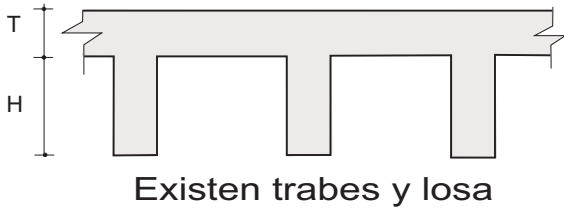

Mayor altura del edificio

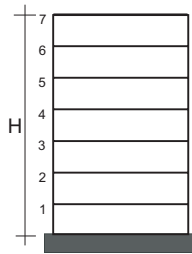

Sistema **DEL** con Losas Postensadas

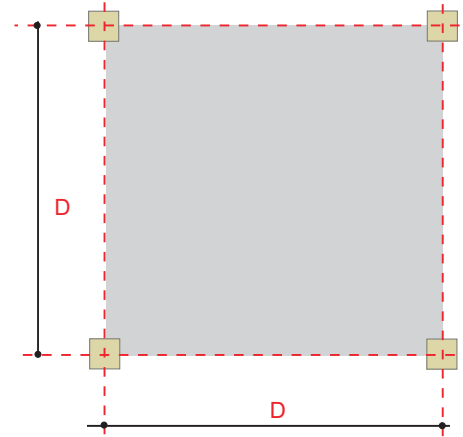

Amplitud en el sembrado de columnas significa **COMODIDAD**

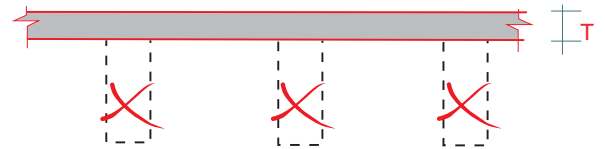

No hay vigas
Losa plana significa **VELOCIDAD EN CONSTRUCCION**

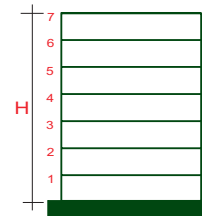

Menor altura del edificio
AHORRO ESTRUCTURAL Y EN ACABADOS



- El presfuerzo optimiza la utilización de los materiales básicos para construir una estructura en concreto.
- Actualmente se cuenta con los más avanzados procedimientos de análisis estructural, precisamente para edificación, lo que permite un diseño racional optimizado.
- Las Diferencias Básicas mostradas en los croquis anteriores permiten afirmar que:

- Si el espaciamiento entre columnas es más amplio, en comparación con el de un proyecto tradicional, esto nos permitirá mayor flexibilidad en

las modulaciones de los pisos terminados, mayor posibilidad de espacio en los estacionamientos, etc.

- Si la losa es postensada será en general maciza o aligerada con una incidencia de acero de refuerzo y presfuerzo muy moderada, lo que permite un ahorro directo de materiales y en la obra, además, una velocidad de construcción importante.

- Si el edificio tiene menor altura para el mismo número de pisos que en un proyecto tradicional, el peso de éste será menor, lo que se traducirá en una cimentación más ligera, las solicitaciones sísmicas también serán menores y los acabados se reducirán.

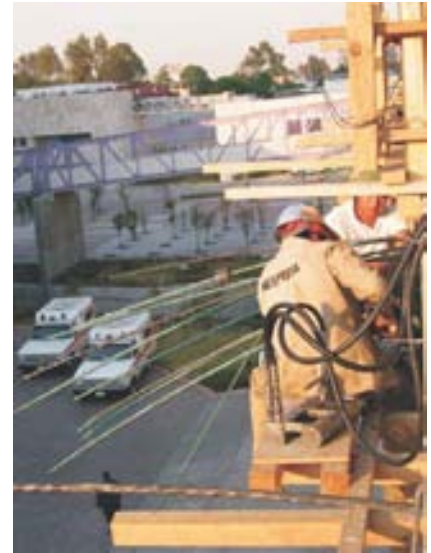

- 1 Resorte de cuña clavado
- 2 Pistón
- 3 Tornillo
- 4 Seguro
- 5 Buje
- 6 Embolo
- 7 Buje
- 8 Sellos
- 9 Tornillo
- 10 Asa
- 11 Acojinamiento de asa
- 12 Tornillo tapa
- 13 Cuña de arrastre 0.5"
- 13.1 Cuña de arrastre 0.6"
- 14 Morro 0.5"
- 14.1 Morro 0.6"
- 15 Prisionero
- 16 Pistón de acuñamiento 0.05"
- 16.1 Pistón de acuñamiento 0.06"
- 17 Sellos de alta presión
- 18 Tornillos
- 19 Sellos
- 20 Tapa de Pistón
- 21 Tornillos
- 22 Tapa de cuña
- 23 Cuerpo del Gato

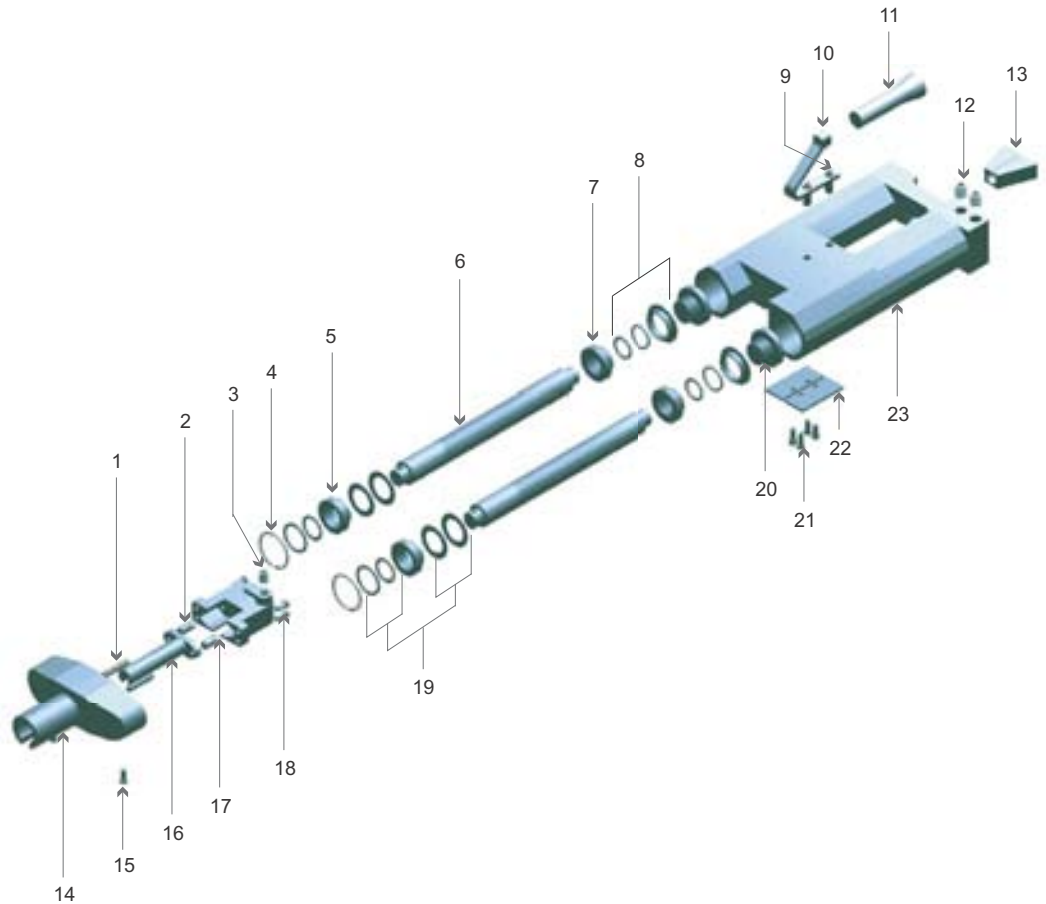

ESPECIFICACIONES

MONO 0.5"

MONO 0.6"

- AREA DE PRESION cm² (in²)
- CARRERA cm (in)
- PRESION 21,000 Kg. (47Kips)
- PRESION 15,000 Kg. (33Kips)
- PESO Kg (lbs)
- LONGITUD TOTAL cm (in)
- ANCHO cm (in)
- ESPESOR cm (in)
- PISTON Ø cm (in)
- ADITAMENTO PARA CLAVADO HIDRAULICO DE CUÑAS.

- 40.5 (6.28)
- 22 (8^{1/2})
- 363 BAR (5254 psi)
- 19.7 (43.3)
- 46 (18^{1/2})
- 19 (7^{1/2})
- 6.8 (2^{11/16})
- 5.08 (2)
- 4.35 (.67)

- 51.3 (7.95)
- 22 (8^{1/2})
- 408 BAR (5910 psi)
- 287 BAR (4150 psi)
- 29 (63.8)
- 46 (18^{1/4})
- 21.6 (8^{1/2})
- 7.5 (3)
- 5.7 (2^{1/4})
- 5.7 (.89)

NOTE: Jacks 0.6" may be adapted to 0.5" by changing hydraulic head attachment. Normal length 12.5 cm (5"). Other lengths by special order available.



Centro de Rehabilitación Xochimilco, D.F.



Edificio Margain, Monterrey, N.L.



Torre Giralta, México D.F.

MEXPRESA

MEXICANA DE PRESFUERZO S.A. DE C.V

Av Nativitas 429 ● 16090 Xochimilco, D.F. ● México
Tel: +(52)(55) 5334 0330 ● Fax +(52)(55) 5334 0331
E-mail mexpresa@mexpresa.com